



**Jetzt neu: Schieberegalsystem
SR 2000** – für den zweireihigen Regalbau
(siehe Seite 150)

Schiebetüren- und Raumteilersysteme

Klar und kreativ –
für Holz, Spiegel, Glas...

Hochmodernes Schiebetürkonzept, flexibel
und komfortabel – mit optimaler Mechanik durch
selbstschließende Türdämpfer.

*The stylish sliding door system for wood,
mirror, glass...*



**GlasTechnik
Schürmann**
GmbH

www.glas-technik.ch
info@glas-technik.ch

Bösch 104
6331 Hünenberg

T 041 748 77 00
F 041 748 77 01

Design und Funktion – die klaren Systeme ST 2000 2100, 2400, 2500, 2600

Die Anforderungen an ein modernes System für den Innenausbau wachsen ständig. Wir haben darum ein neues Schiebetürkonzept entwickelt, das flexibel auf die Bedürfnisse an Design, Wohnkomfort und Wirtschaftlichkeit eingeht.

Die individuelle Maßfertigung löst praktisch alle Probleme, auch komplexer Raumsituationen. Und die Klarheit der Systemkomponenten sorgt dafür, dass diese Individualität für Sie günstig bleibt.

Entscheiden Sie sich ganz nach Geschmack und Funktionalität für eine der fünf Varianten.



Schiebetüren sind ideale Raumteiler. Die feinen Profile wirken dezent, das klare Glas sorgt für helle Räume



Profilquerschnitte im Überblick

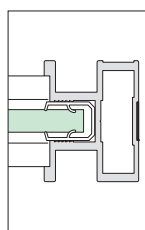

ST 2000

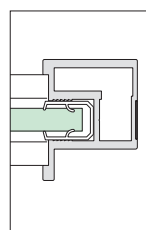

ST 2100

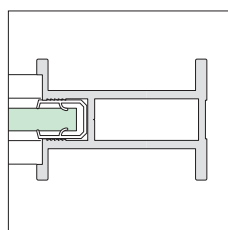

ST 2400

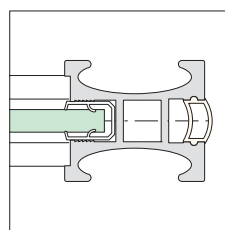

ST 2500

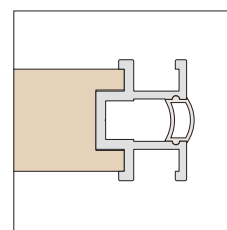

ST 2600

Design and functionality

There is a growing demand in interior decorating for contemporary systems. We developed a new flexible sliding door concept which meets more than ever the economical need for flexible design and style of living. Our ST System is made-to-order and can help you with the most demanding challenge including very complex room layouts.

The simplicity of the components of our System will provide personal touch at an affordable prize.

Choose among the five different types according to technical preferences and your personal liking.



The 5 different profiles available

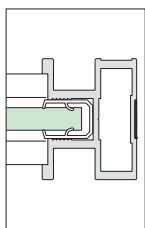

ST 2000

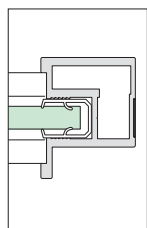

ST 2100

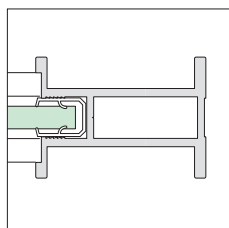

ST 2400

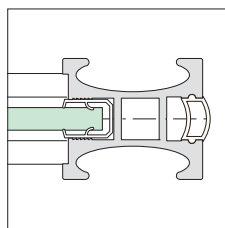

ST 2500

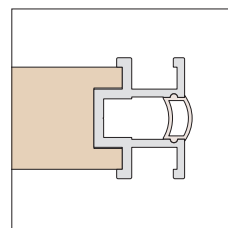

ST 2600



ST 2000



ST 2400



ST 2500



Schiebetüren sind die schönsten Schränke

Sliding doors are the most beautiful wardrobes

Der Traum vom begehbaren Kleiderschrank – leicht zu erfüllen mit dem HST-System.

The dream of a walk-in closet – easy to do with the HST-System.



Die perfekte Schrankwand – ganz individuell nach Ihren Vorstellungen. Mit feinen Quersprossen, edlen Flächen und integriertem Spiegel

A perfect wall unit – the way you like it. With fine surfaces and an integrated mirror panel.





Deubl ST Systeme – Beweglichkeit, Transparenz und Ordnung



Dekorative Sichtbänder

Entwickelt für Glasflächen,
auf denen der Eindruck von
geätzttem oder sangestrah-
tem Glas erzielt werden
soll. Insbesondere zur
Gestaltung von Schiebe-
türen und -trennwänden.

(Alle Muster Seite 134-135)

Schiebetüren machen
Räume geräumiger

Sliding doors make
rooms mor spacious.

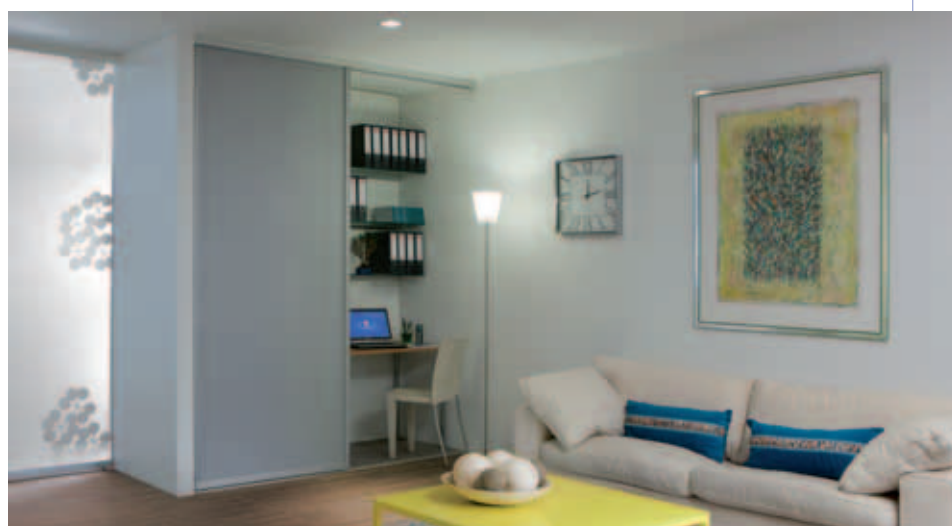

Akzentvoll –
Farbe bringt Leben
ins Zimmer



Schiebetüren als flexibles
Raumteilungskonzept –
trennen oder verbinden
Sie Ihre Wohnbereiche je
nach Bedarf.

*Sliding doors: a most flexible
room dividing concept –
separate or connect your
rooms, whenever you like.*



Aus allen Blickwinkeln aufgeräumt und wohnlich.

Besonders komfortabel: der neue selbstschließende Türdämpfer. Ideal für Kleider- oder Geschirrschränke.

Tidy and homelike from every perspective – wether cupboard or wardrobe





Überzeugendes Raumkonzept: Anwendungsbeispiel der Firma Schwarze aus Braunschweig

Schiebetüren bieten
Raumdynamik und
konzentrierte
Gesprächsatmosphäre
nach Bedarf.

*Sliding doors for open
space – and quietness
for conversations as
needed*





Die Eleganz der klaren Lösung – Licht und Struktur im Office

*Clear solutions, light and order
in a modern office*





Zonen der Ruhe und Ordnung

Coole Office-Lösungen –
schwellefreie Raumsituati-
on mit System 2400.

*Cool solutions for your
office – a barrier free
ambient situation without
guide rail.*

Schwellelose
Hängeschiebetüren
mit Profilen in
Sonderlackierung
schwarz.

*Room dividers –
hanging sliding door
system with
profiles in special
varnishing black.*



Stilvoll abgetrennt –

mit getöntem Glas wird
der Raum geteilt ohne
ihn optisch zu verkleinern.
Zusätzlicher Akzent:
Dekosprossen.



**ST 2600 profiles – especially
for wooden panels**

*Universal profile system
with T-groove on both sides.
For wardrobe doors, room dividers
or dividing walls.*

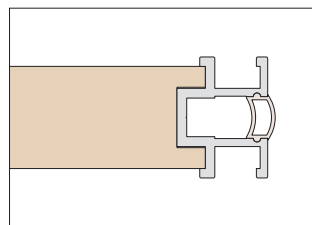



Schiebetürsystem ST 2600 – speziell für Holztüren

Universell einsetzbares Profilsystem mit beidseitigen Griffnuten. Für die Schrankfassade, als Raumteiler und Trennwandsystem.

Ausführliche Informationen finden Sie in der technischen Information auf den Seite 144.

For detailed technical information see page 144.



ST 2600

Doppelte Führungsschiene oben, doppelte Laufschiene am Boden

Double guide rail at the top, double guide rail at the floor





Der Trick mit der Schiebetür

Sie gleitet leise zur Seite und sorgt für ein stets aufgeräumtes Ambiente. Dahinter ist Platz für den Büro- oder Kleiderschrank, die Abstellkammer oder eine Kochnische (siehe auch Seite 126)

Always tidy – the sliding door trick. It smoothly slides aside and behind it there is room for office supplies, a wardrobe, a broom closet or a kitchenette (q. v. page 126).

Raumlange Schiebetür-Schrankfassade mit System 2400, Profile Silber matt. Großflächen-Füllungen in Holz Deco, 8 mm

Expanded shelf unit covered with System 2400 sliding doors. Profiles: dull silver. Colored wooden panels, 8 mm.

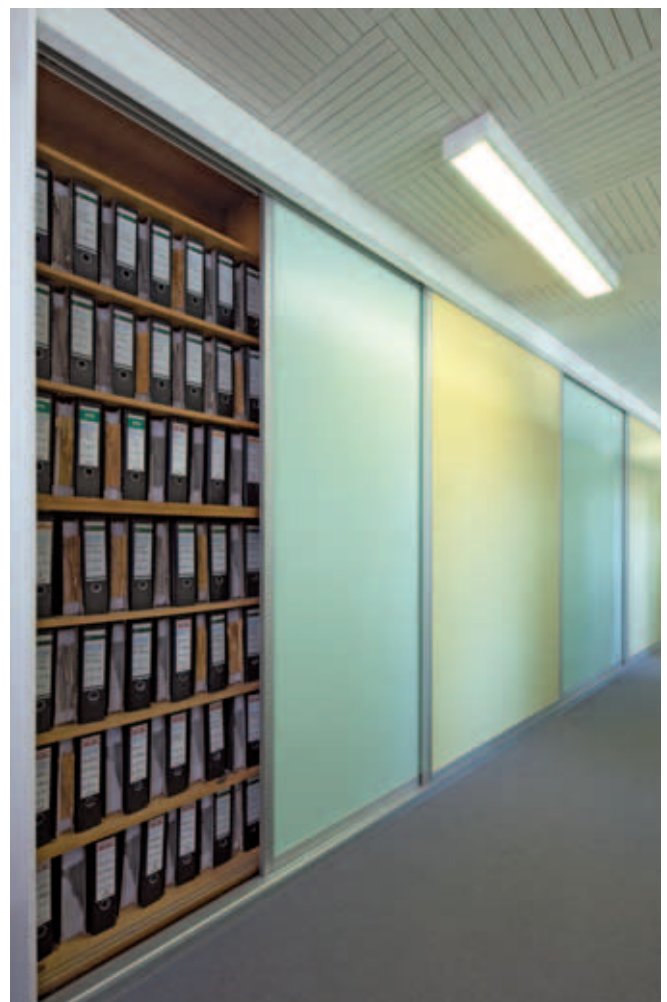



Räume aufteilen –
funktional, vernünftig und
ansprechend

**Schiebetür-
Trennwandsystem**
mit festen Seitenteilen
und 2 Schiebetüren
auf einer Bahn. Aus-
führung mit Zylinder-
schloss

**Sliding door and
room divider**
with 2 fixed frames
and 2 sliding doors on
one rail.
Door to be closed with
cylinder lock.





Neu! Die Minilaufschiene – feiner geht's nicht.

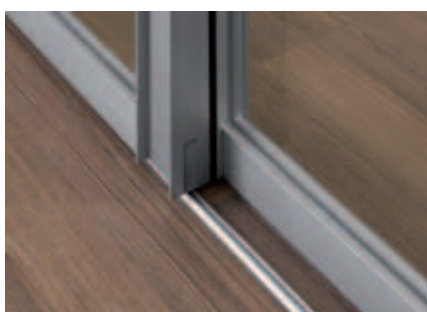

Schiebetür geschlossen /
Sliding door closed



2 feste Verbindungen mit vorgesetzter
Mini-Laufschiene /
2 fixed elements with mini rail in front



System 2400 geöffnet –
1 festes Element und 1 Schiebetür auf
Mini-Laufschiene /
*System 2400, open –
1 fixed element and 1 door sliding on
mini-rail*



Zylinderschloss im Profil 2400 /
Cylinder lock

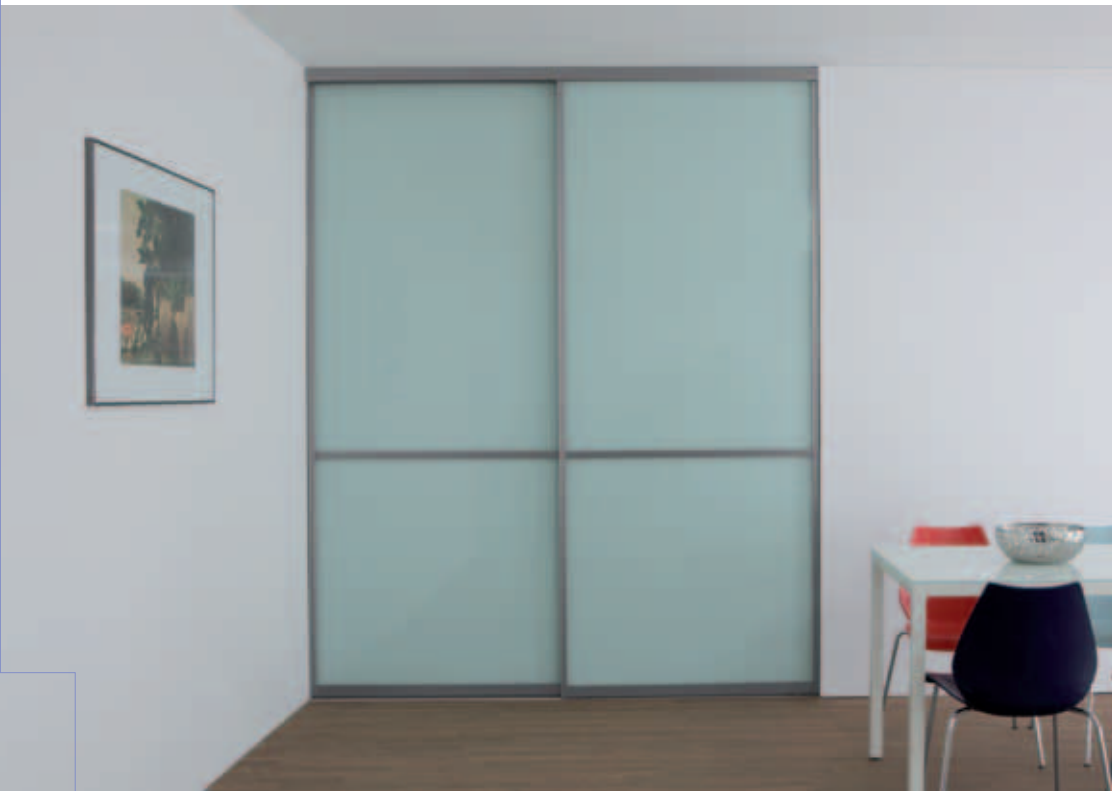

Raumteiler ST 2000

Profil: Edelstahl-
ähnlich eloxiert
Glas: weiß lackiert

**Room divider
ST 2000**

Profiles: stainless
steel anodised
Glass: coated white

Nischenausbau – perfekt und mit Stil





**Home Office mit
ST 2500**
Profil: Silber matt
Glas: weiß lackiert

**Home office made
of ST 2500**
Profiles: dull silver
Glass: coated white

Aus Raumgegebenheiten den
optimalen Nutzen ziehen ...

*Using a room's conditions
to full capacity ...*



Nischenschrank

Ideale Lösung:
eine Nische wird
mit Regalen und
Schiebetüren zum
Designer-Schrank
umgestaltet.

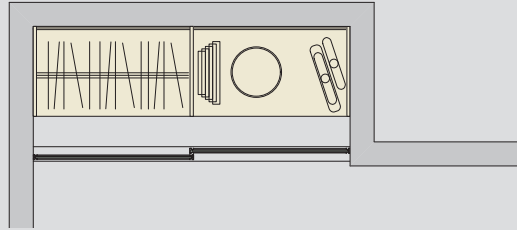

Schrankfassade

Großflächige
Schiebetüren vor
dem Schrank-
korpus sorgen
für klare Raum-
strukturen.

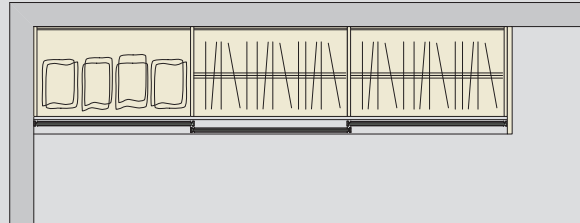

Eckschrank

Jeden Winkel
nutzen –
mit optimaler
Anordnung
größtflächiger
Schiebetüren

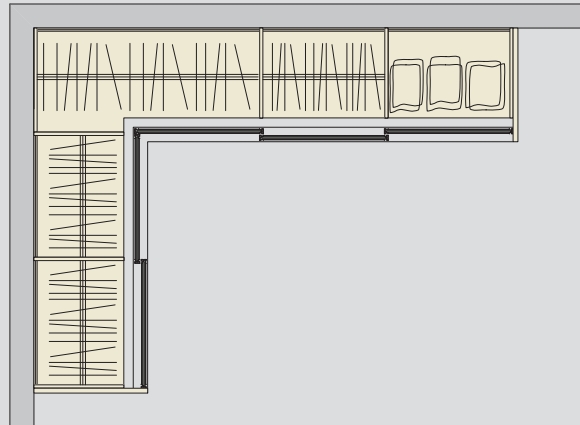

Gestaltungsmöglichkeiten mit dem Schiebetür-Trennwandsystem ST 2000, 2100, 2400, 2500, 2600

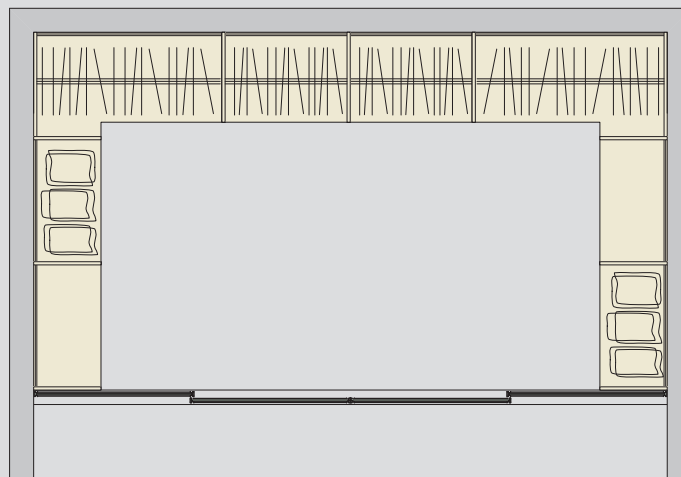

Begehbarer Kleiderschrank

Alles auf einen
Blick – in Ruhe
aussuchen
und ankleiden



**Schrankfassade
im Dachgeschoss-
ausbau**

Für die optimale und
technisch perfekte
Nutzung aller Raum-
winkel – ob Regal-
fläche, Schrank
oder Stauraum.

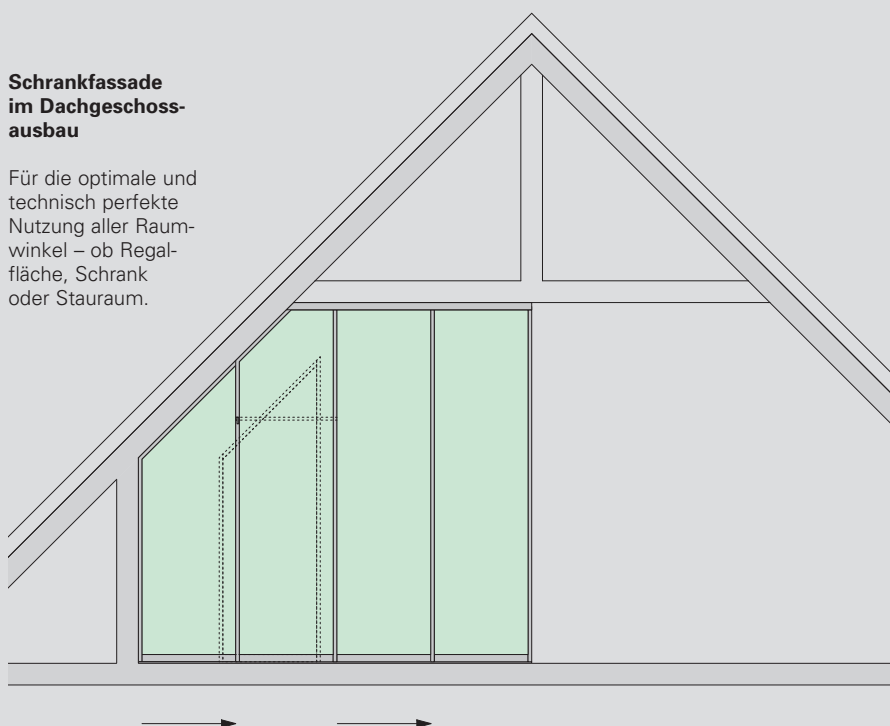

Klare Raumwirkung
trotz schräger Decken.
Das ST-System passt
sich perfekt an.

*A clear concept for
your room even with
sloping ceilings. The
ST-System adapts per-
fectly.*

Spiegel vergrößern den Raum



Schiebetüren mit satiniertem Glas – der edle Effekt mit der Transparenz: Verwandeln Sie jedes Regal ohne Aufwand in eine Vitrine.

Sliding doors together with frosted glass – the fine effect of transparency: transforms open shelves easily into a showcase.

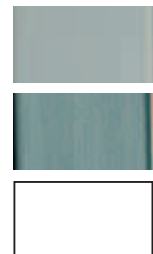

Standardoberflächen

- Silber matt eloxiert,
- Edelstahlähnlich eloxiert
- Weiß (RAL 9016)
- Gerne bieten wir Ihnen auf Anfrage auch Sonderfarben. Wahlweise lackiert oder eloxiert.

Standard finish

- Silver frosted anodised
- Stainless steel anodised
- Varnish white (RAL 9016)
- Ask for more special colors (varnish alt. anodised)



1-läufig, 2-läufig oder 3-läufig

Die Laufschiene werden auf dem Boden mit Tape fixiert (Höhe 7 mm) oder bündig eingelassen

1-fold, 2-fold or 3-fold sliding

floor slider will be fixed by tape (height 7 mm) or mounted flat on the floor

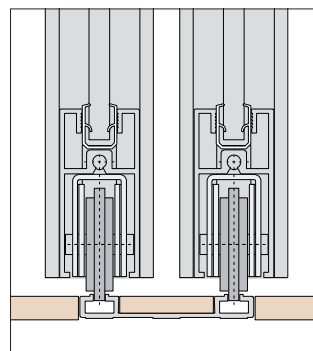
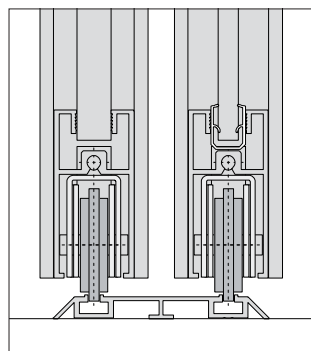

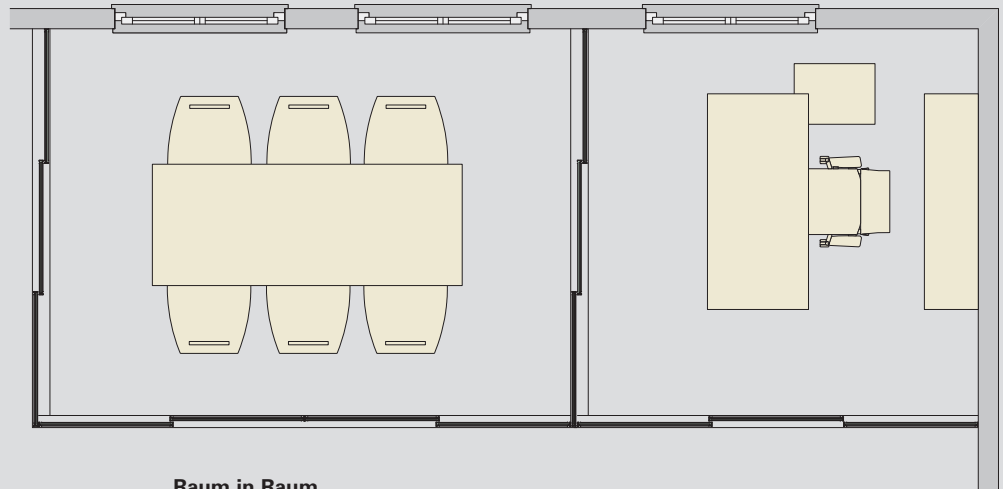

**Raum in Raum
Situation**

Auf den folgenden Seiten haben wir Ihnen zur Anregung ein paar Fallbeispiele zusammengestellt. Lassen Sie Ihrer Phantasie freien Lauf! Mit den anpassungsfähigen Systemkomponenten des Deubl Alpha Konzepts können Sie jede beliebige Raumsituation optimal neu oder umgestalten.

The following pages will give you a short impression upon the creativity inside this variable system. It will offer you any chance to design a perfect interior decoration.

Gestaltungsmöglichkeiten mit dem Schiebetür-Trennwandsystem ST 2000, 2100, 2400, 2500, 2600

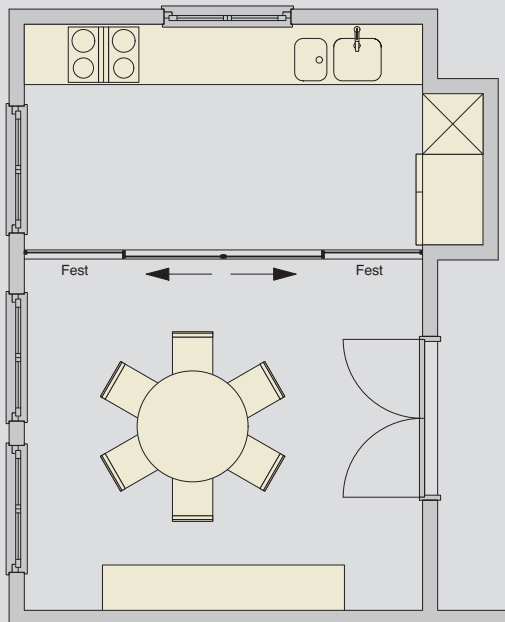

Raumteiler

Trennwand und Schiebetür – so entstehen auf einfachste Weise Räume, die separat genutzt werden können.

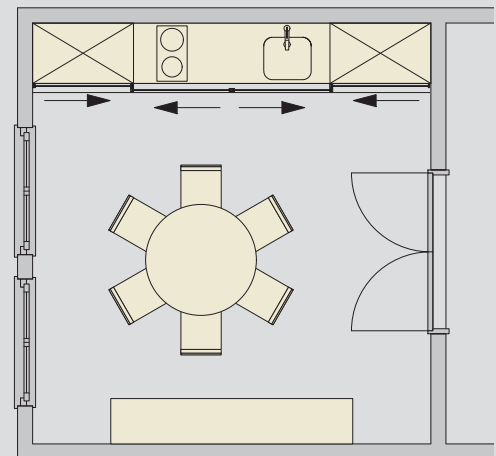

Apartmentlösungen

Schränke und Küchenzeilen lassen sich mit Schiebetüren in kleinen Apartments geschickt integrieren.



Das ST 2500 Profil –
extravagant
und ergonomisch.

*Profile ST 2500 –
extravagant
and ergonomic.*



Ausgefallen und
edel – Schiebetürvari-
antion mit Sprossen-
profilen und blau
beschichteter Holz-
füllung.

*Special design –
sliding door
combined with rung
profiles and blue
varnished wooden
panels.*



Schöne Griffe
für ein perfektes
Gesamtbild.

*Fine handles for a
perfect styling.*



**Optional –
selbstschließende
Türdämpfer** sorgen
für zusätzlichen Komfort
in der Handhabung.

Laufschienen für alle Untergründe



Art.-Nr. 318
Laufschiene für
einläufige Anlage /
Guide rail for 1 track

Art.-Nr. 391
Laufschiene für zweiläufige Anlage,
wahlweise mit Clipsprofil /
*Guide rail for 2 tracks,
optional clip-profile*

Art.-Nr. 393
Laufschiene für ein-
läufige Anlage /
Guide rail for 1 track

Art.-Nr. 396
Mini-Laufschiene für
einläufige Anlage
aufgesetzt /
*Mounted guide rail
for 1 track*

Die Laufschienenmodelle bieten für alle Untergründe eine Lösung: ob Parkett oder Laminatböden, textile Beläge oder Fliesen. Je nachdem, bündig eingelassen oder aufgesetzt.

Our guide rail range offers every solution: wether parquet floor, laminate, carpet floor or flagging. According to requirements flushed with the floor or as fixed-point mounting.



Art.-Nr. 318 und 319
Laufschiene für einläufige
Anlage mit Grundprofil