

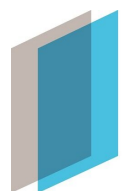

Schlanke Kassettenmarkise
in elegantem Design.



GlasTechnik
Schürmann
GmbH

CASABOX BX2000



Eckiges Design



Rundes Design

- Geschlossener Kasten schützt vor Witterungseinflüssen
- Verschiedene Montagemöglichkeiten an die Wand, unter die Decke oder an den Sparren
- Einfaches und bewährtes Montagesystem zum Einhängen
- Markiseneigung je nach Montageart bis 90° einstellbar
- Wahlweise eckiges oder rundes Ausfallprofil
- Optionales Konsolenabdeckprofil
- Optionales Wandanschlussprofil verhindert Regenwasser zwischen Fassade und Markise



min. 188 cm
max. 550 cm*



min. 160 cm
max. 300 cm*

* max. 500 cm Breite × 300 cm Ausladung
* max. 550 cm Breite × 250 cm Ausladung



Je nach Ausführung und Dimension kann die Windwiderstandsklasse variieren.



25
230
154

Technische Massangaben in Millimeter

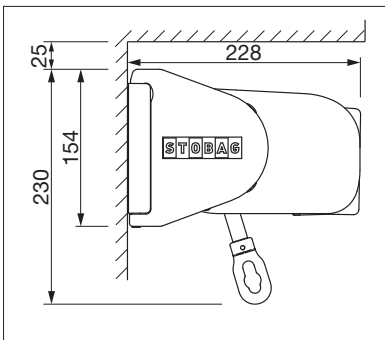

Wandmontage, eckiges Design

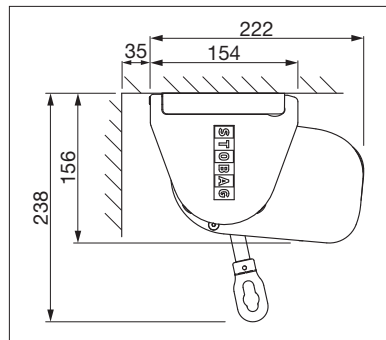

Deckenmontage, rundes Design

238
156



EN 13561



REGISTRIERUNG
ERFORDERLICH



COLORS

Entdecken Sie die vielfältigen Möglichkeiten bei der Auswahl der Gestellfarben.



FABRICS

Wählen Sie aus einem reichhaltigen Angebot von Stoffen und Farben.



ELECTRICS

Mehr Komfort durch die Automatisierung, Steuerungs- und Beleuchtungssysteme.

Mehr Informationen auf www.stobag.com



www.glas-technik.ch Bösch 104 T 041 748 77 00
info@glas-technik.ch 6331 Hünenberg F 041 748 77 01

GlasTechnik
Schürmann
GmbH