

# DIE BESONDEREN

---

## ROLLADENSYSYSTEME

Der Sonnen - Sicht - Licht - Wärme - und Wetterschutz  
für anspruchsvolle Architektur  
für das Haus und den Wintergarten



GlasTechnik  
Schürmann  
GmbH





Spezial - Rollläden für Sonderbeschattungen.  
**Studio Star:** Giebel - **Wiga Star:** Wintergarten.  
Das sind die Rollladensysteme der Premium Klasse.

# EDITORIAL

---

*Haben Sie auch schon mal in Ihrem Lieblingszimmer oder Wintergarten gestanden, mit offenen Augen geträumt, wie schön der Sommer wäre, bliebe nur die Hitze draußen?*

**Sonnen- und Wetterschutz** - welche Möglichkeiten gibt es, um Glasflächen in allen Neigungen oder Fenster in asymmetrischen Formen, mit spitzen oder stumpfen Winkeln und die herrlichen Fensterrundungen des Jugendstils zu beschatten und zu schützen, problemlos, - nachträglich?

*Dass der Traum mit dem Erwachen aber nicht vorbei sein muss, wollen wir Ihnen mit unseren*

## **Studio Star, Wiga Star, Sun Star** **Rollladensystemen**

*beweisen. Die Verwirklichung hat längst begonnen.*

*Wer endlich Schluss mit dieser Hitze machen will, erhält Gelegenheit, mit der Broschüre den ersten Schritt zu tun, entfaltet Gedanken, sieht viele Möglichkeiten und erkennt seine Lösung. Lesen Sie doch einfach mal und schauen Sie sich die Projekte an.*

*Und dann? Sie sagen uns Ihre Wünsche und wir gestalten Vorschläge. Jetzt liegt es an Ihnen, oder wollen Sie alles beim Alten lassen?*



Two handwritten signatures in blue ink. The signature on the left is 'Joachim Schanz' and the signature on the right is 'Holger Schanz'.

Joachim Schanz

Holger Schanz

# INHALT

1	Titelbild <b>Studio Star + Wiga Star</b>
2	Kombination <b>Studio Star + Wiga Star</b> mit vorhandenen Holzklappläden
3	Editorial
4	Inhalt
5	<b>Für das Wohnstudio der Studio Star</b>
6-7	Die einzigen Schrägrollladensysteme der Premiumklasse.....
8-9	..... <b>für außergewöhnliche Fensterformen</b>
10-11	Harmonie in Holz + Aluminium Huf Haus
12-13	Asymmetrie und Symmetrie.... im wechsellvollen Spiel
14-15	Technik+Natur–fließende Kombinationen <b>Studio Star + Wiga Star</b>
16-17	Beispiele, Rollläden für <b>Rundbögen</b> von der Dachgaube bis zum Schwimmbad
18-19	Rollläden für <b>Rundbögen</b> der klassischen Architektur
20-21	Ein ganz besonderes Beispiel der Formenvielfalt, <b>Rollläden für das „Ingelfinger Fass“</b>
22-23	<b>Wiga Star</b> –Wintergartenbeschattungen
24-25	Der <b>Wiga Star</b> stört nicht.....
26-27	Ausgeklügelte Beschattungskombinationen
28-29	Mit den <b>sektoralen Beschattungen</b> bleibt die Sommerhitze draußen....., angenehmes Streulicht
30-31	Rollladenprofil <b>Selectprofil / Lichtschienen für ein außergewöhnliches Ambiente</b>
32	Das <b>Select Profil</b> , Beschreibung und Beispiele
33	<b>Anforderungsprofil Studio- Wiga Star</b>
34	<b>Studio Star</b> mit <b>Select</b> Profilen in Kombination mit Raffstoren
35	Holzverblendete Rollladenkästen und Führungsschienen
36-37	<b>Sun Star</b> , eine Wintergartenbeschattung mit Lichtschlitzen
38	Das sollten Sie..... auch noch wissen
39	<b>Grundformen Studio - Wiga – Sun Star</b>
40-41	Der High–Tech–Antrieb
42	Aluminium Profile
43	Kombinationsbeispiele
44	Der <b>Studio Star</b> , ein konsequenter Akzent der Architektur

Fordern Sie bitte die Broschüre an:  
**„ Die besonderen Beschattungen“ :**  
 Wind - und wetterfeste, robuste Alu – **Raffstoren**  
 (ähnlich Jalousien) und  
**Markisen für Haus und Wintergarten**





Für das Wohnstudio ..... der Studio Star











Die einzigen Schrägrollladensysteme der Premiumklasse.....







... für außergewöhnliche Fensterformen









# Harmonie in Holz & Aluminium





Studio Star für das

 **HUF HAUS**



12





Asymmetrie und Symmetrie .....







..... im wechsellvollen Spiel







Technik & Natur .....







fließende Kombinationen Studio Star + Wiga Star







Der Studio Star, die elegante und betriebssichere Lösung.....







zur Beschattung z. B. von Rundbögen





**Schanz  
Rollladensysteme,  
die Besonderen,  
Studio – Wiga –  
Sun Star.  
Die Formenvielfalt ist  
einzigartig....**

Die Architektur setzt kreative Akzente in die Verglasung anspruchsvoller Bauwerke von der Dachverglasung im Hochbau über alle Arten von Wintergärten und Fensterfronten, mit allen symmetrischen und asymmetrischen Fensterflächen bis zu Rundbögen. Die Möglichkeiten sind vielfältig, fast unbegrenzt.

Die Schanz Rollladensysteme werden nahezu allen Glasflächen gerecht, stufenlos einsetzbar von horizontalen bis zu vertikalen Flächen,

von der Symmetrie über die Asymmetrie bis zum gerundeten Bogen oder Halbkreis. Die Formenvielfalt ist einzigartig.

Stranggepresste spezielle Alu Profile sichern eine zuverlässige robuste Beschaffenheit, die in Verbindung mit einer hochwertigen Antriebstechnik jeden Einsatz möglich macht.

Schade, dass wir die ganz besonderen Fälle nur sehr selten zeigen dürfen.

**Hier aber haben wir wieder ein ganz besonders interessantes Beispiel.**

Das „Ingelfinger Fass“, eine freitragende Fasskonstruktion, ist das Zweitgrößte Europas. Nur das „Bad Dürkheimer“ ist von größerem Volumen. Das „Heidelberger“ ist kleiner.

Die äußere Verkleidung sind bombierte Fassdauben aus massiver Eiche. Auf allen vier Seiten sind mehrere Studio Star Anlagen eingebaut und mit motorischem Antrieb ausgestattet. Die pulverbeschichteten Rollladenslamellen sind farblich mit dem klassischen Ton des Eichenholzes abgestimmt.

Das Fass liegt in den Weinbergen von Ingelfingen im Kochertal. Es ist ein Weinbaumuseum ohne feste Öffnungszeiten und kann durch die Schaufenster von außen jederzeit besichtigt werden. Die Großgeräte sind im Außenbereich um das Museum angeordnet.









## **Gekonntes Spiel mit Licht und Schatten**

## **Tradition mit Le- bensstil**

## **Wiga Star, der beste Sonnenschutz für Wohnkomfort, Behaglichkeit, Sicherheit, Licht und Schatten**

Die Reduktion des gleißenden Sonnenlichtes auf das Angenehme ist oberstes Prinzip in der Anordnung und Ausstattung unserer robusten und wetterfesten Sonnenschutzanlagen.

Schauen Sie sich auf folgenden Seiten die vielfältigen Möglichkeiten der sektoralen Beschattungen an

und Sie spüren das wohlthuende sommerliche Streulicht in Ihrem Ambiente.

Mit den zahlreichen Möglichkeiten verschiedenster Ansteuerungen beschatten Sie Ihre Pflanzen trotz intensiver Sonnenstrahlen, lassen die blendende Morgensonne draußen, genießen voll die

Abendsonne und schützen Ihre Glasflächen vor Hagel und Allem, was ein Unwetter so bringen kann.











## Der Wiga Star stört nicht.....

das harmonische Prinzip gestalterischen Wirkens. Rolllädenkästen, mit dem Haus in Farbe abgestimmt, passen sich der Bauform des Wintergartens an und geben einen dezenten und gelungenen Abschluss der Beschattung.

Mancher fühlt sich von der morgendlichen Lichtfülle geblendet, möchte aber auf das Sonnenlicht nicht verzichten. In allen gewünschten Positionen sorgt der Wiga Star für eine interessante Variation der Architektur und bietet auch

ein beeindruckendes Licht- und Schattenspiel. Gleißendes Sonnenlicht wird von der silber eloxierten Oberfläche des Rollladens schon von draußen stark reflektiert (bis zu 90%) und lässt die Hitze erst gar nicht rein.





“Nun kann ich meine Klimaanlage abstellen”, berichtet stolz der energiebewußte Hausherr. Das ist die Alternative.







Weit mehr als nur ein Akzent - ein faszinierender Wintergarten und eine ausgeklügelte







Beschattungskonzeption

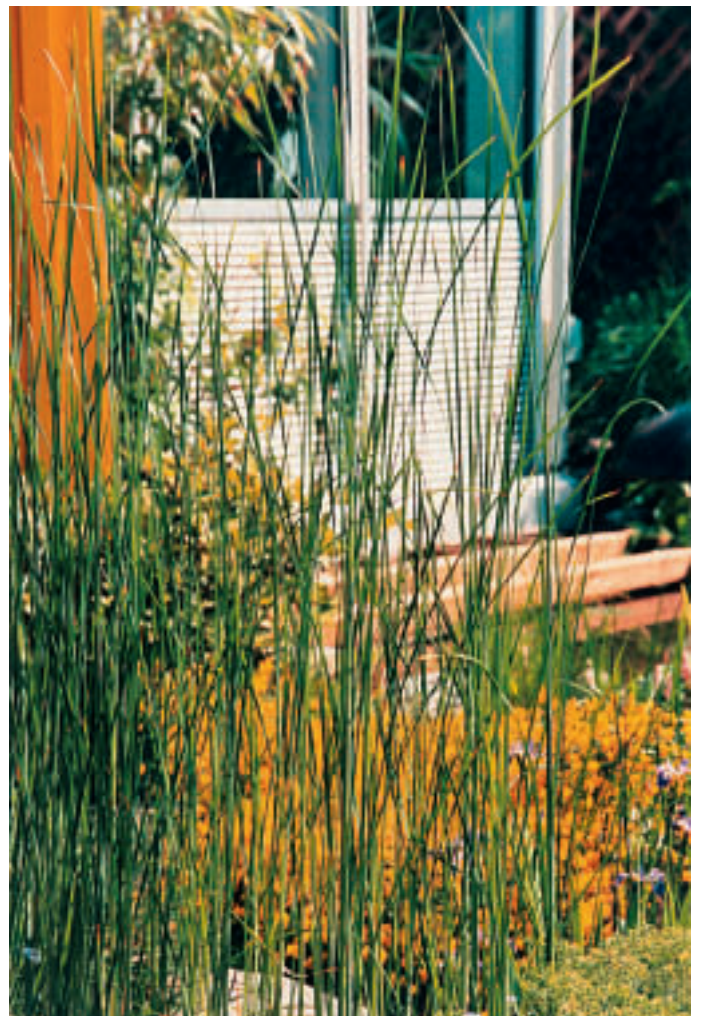









... jede vierte Lamelle ist eine Lichtschiene ...









**Sektorale Beschattungen:** Die Einwirkungen von Licht und Schatten, Tag oder Nacht, Wärme oder Kühle, - alles was zu einer ausgewogenen Raumatmosphäre zählt - , ist in Ihrer Hand.





Rollladenprofil Select mit "Screen Lichtschienen"









## Schanz, Rollladensysteme der Premium- klasse

### Optional das Select Profil, eine Screen Lichtschiene



Unsere Rollladenlamellenprofile, gefertigt in hoher Präzision und konzipiert für höchste Beanspruchung, haben sich seit Jahrzehnten mehr als bewährt.

Die Lamellen sind untereinander eng scharniert und arretiert. Damit ist jeder Fensterformzuschnitt möglich, der Einbau von Lichtschlitzen wie bei herkömmlichen Rollläden aber technisch nicht lösbar.

Um sich vor den eindringenden Sonnenstrahlen zu schützen reicht es oft schon aus, nur einen kleinen Teil des Rollladenbehangs von unten hoch zu fahren. Die landläufige Meinung, Schutz vor eindringender Sonne kann nur durch einen Rollladen von oben kommen, ist in der Praxis keineswegs haltbar.

Wir benötigen daher für unsere Technologie „von unten nach oben“ für den Sonnenschutz weniger

Beschattungsfläche im Sichtfeld eines Fensters. Eine Vielzahl von Menschen fühlt sich bereits schon durch einen nur zum Teil ausgefahrenen Rollladen wesentlich eingengt.

Die Aufgabe war es nun unsere spezielle Rollladenlamelle weiter zu entwickeln. Dabei sollte der robuste Rollladenbehang, der Schutz vor Hagel und anderen von außen kommenden Einwirkungen gewährt, seine Stabilität nahezu beibehalten.

Die Lösung lautet:  
**Das Select Profil, eine  
Screen Lichtschiene.**

Screen Lichtschienen bestehen aus dem bekannten Lamellenprofil und haben eine robuste siebartige Struktur, durch die ein äußerst dezent reguliertes, klares und angenehmes Sonnenlicht flutet. Die Anzahl der Lichtschienen im Rollladenbehang

bestimmen Sie z. B. jede, jede Zweite, jede Dritte oder nur eine Sektion. Die Gestaltungsmöglichkeiten sind vielfältig.

Je nach Wunsch wird die Oberfläche eloxiert oder nach Wahl farbbeschichtet. Die Belüftung ist nahezu ideal. Schließen Sie den Rollladen und öffnen Sie das Fenster. Jetzt haben die Insekten nicht die geringste Chance in Ihr Ambiente einzudringen und Sie können am Abend bei dezemtem Licht den ersten erfrischenden Nachtwind ohne störende Einflüsse genießen.

An einem Sommertag erleben Sie den ganzen Tag die morgendliche Frische. Ihre Pflanzen gedeihen besonders bei wachstumsförderndem Licht und haben optimalen Schutz vor sengender Sonne. Wo immer Sie das Select Profil einsetzen, Sie gewinnen einen lauschigen Platz.





# Das Studio Star / Wiga Star Anforderungsprofil - seit mehr als 25 Jahren erfolgreich - und bundesweit im Einsatz

## Der erste

Schrägrölladen, bundesweit installiert, der von unten eine Fensterfläche beschattet.

## Der einzige

Schrägrölladen, der für jede Dachneigung geeignet ist.

## Der spezielle

Schrägrölladen, der alle Fensterflächen mit spitzen und stumpfen Winkeln sowie mit Rundungen beschatten kann.

## Der Rollladen,

der sich durch seine hochwertige Technologie **individuell Ihrem Haus anpasst.**

.... der problemlos nachträglich montiert werden kann **ohne irgendeine bauwerkliche Veränderung.**

.... bei dem alle **Profile** aus **robustem stranggepresstem Aluminium** bestehen.

## Der Rollladen,

mit einer Sonnenlichtreflexion je nach farblicher Oberfläche bis zu 90%.

.... der durch die sektorale Beschattung ein äußerst angenehmes Streulicht verbreitet.

.... der je nach Typ lichtdicht abdunkelt.

.... der Ihre Fenster oder Glasscheiben vor jeder Witterung und Hagel schützt.

## Der Rollladen,

der verhindert, dass Ihre Pflanzen leiden, Ihre Heimtextilien bleichen und Ihre Möbel matt werden.

.... der Sie schützt, weil er von Außen weder nach oben noch nach unten geschoben werden kann.

.... **mit problemlosen Schutzschaltungen und Ansteuerungen.**

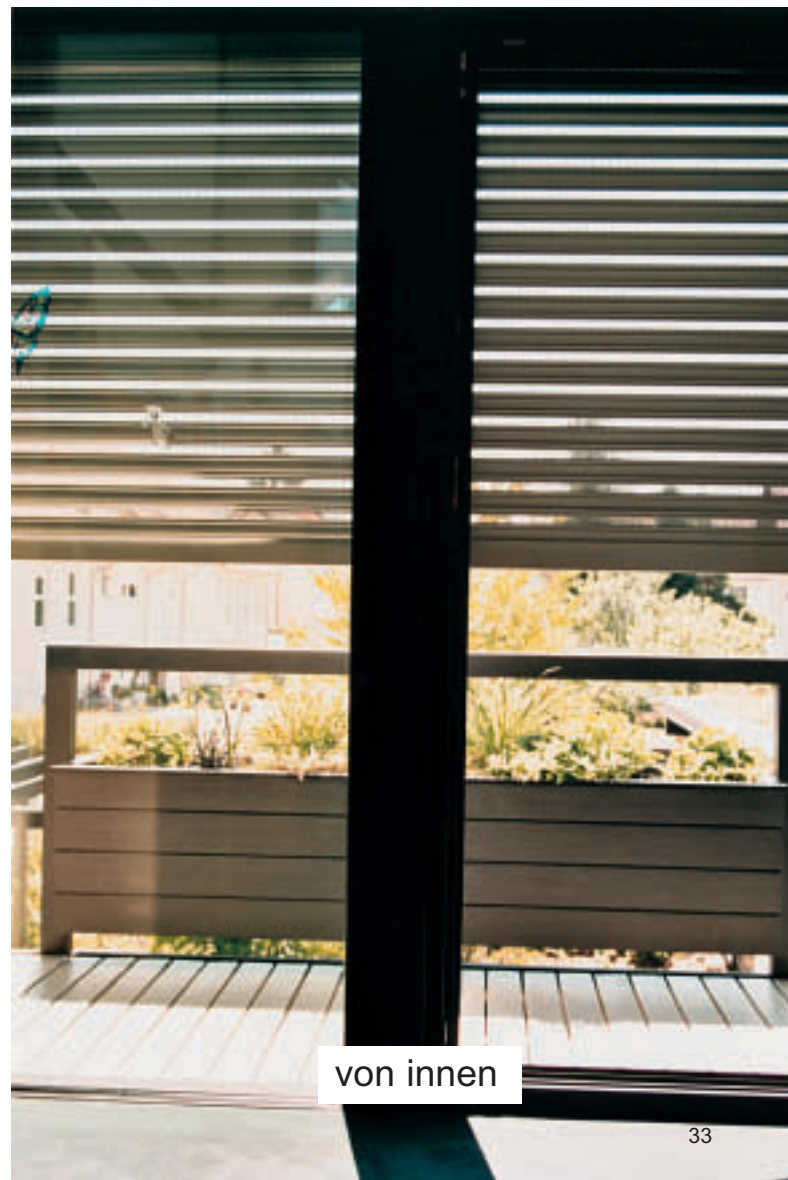





### Offenheit

gegenüber – der Natur, - dem Anderen, - den verschiedenen Formen des Lebens, ist das Charakteristikum dieses „da Vinci“ Hauses.

### Wohnatmosphäre & Lebensqualität

gehören zusammen. Wenn Sie Lösungen suchen Fenster mit spitzen Winkeln oder jeder anderen asymmetrischen Fensterform nachträglich elegant zu beschatten, wir haben sie.

### Eine formvollendete Kombination

von Studio Star Anlagen mit dem Select Behang und den robusten Aluraffstoren. Alle nicht beweglichen Teile der Beschattung wie Rollladenkästen und Führungsschienen sind mit Holz verblendet.









## Gekonntes Spiel mit Licht und Schatten

Erleben Sie die gediegene Wohnkultur in einem angenehmen Raumklima. Der Sun Star schafft die wohlthuende Umgebung, das ganze Jahr hindurch. Sie regulieren individuell und sektoral das Sonnenlicht und den Schatten zum Schutze der wertvollen Pflanzen, Möbel, Bilder und Teppiche.







# Sun Star

Das Rollladensystem mit Lichtschlitzen für den Wintergarten



Gleißende Sonnenstrahlen werden überzeugend stark reflektiert. Draußen bleibt die Hitze. Umgeben Sie sich in Ihrem gepflegten Ambiente mit einem weichen exklusiven Streulicht. Wie oft dachten Sie schon, Schluss mit der Hitze, jetzt muss etwas geschehen.

Entscheiden Sie sich für den Sun Star

Wintergarten - gute Laune - Spaß & Freude -  
Licht & Schatten - Wärme & Kühle -  
das gläserne Wohnzimmer



# Das sollten Sie auch noch über den **Studio Star, Wiga Star und Sun Star** wissen ...

## Allgemein

Wo auch immer sich Ihr Wohnsitz in der BRD, Schweiz und Österreich befindet, Beratung, Vertrieb, Montage und Service stehen zu Ihrer Verfügung.

Vielleicht erwecken wir mit unserer Broschüre den Eindruck, vorwiegend Großprojekte auszuführen. Weit gefehlt! Wir freuen uns ebenso über die Beschattung Ihrer einzigen Dachgaube.

## Mindestbreite

**Studio Star** manuell bedienbar, erhalten Sie bereits ab einer Breite von 50 cm. Einen **Studio Star** mit motorischem Antrieb gibt es ab einer Breite von 73 cm. Beim **Wiga Star** liegt die Mindestbreite bei 90 cm. Den **Sun Star** erhalten Sie ab einer Breite von 70 cm. Gegebenenfalls sind nach Rücksprache auch Sondermaße möglich.

## Manueller Betrieb

Nur der **Studio Star** kann, ausgestattet mit einem Getriebewickler, auch manuell betrieben werden. Über hochwertige Umlenkrollen führen wir das Zugseil, z.B. hinter dem Vorhang. Die Kurbel ist vom Kurbelkasten abziehbar, sollte sie hinter dem Vorhang stören oder wenn im Kinderzimmer das Spiel mit dem Rollladen zur Hauptattraktion wird.

## Akzente in Farbe

Standardausführungen **Studio Star, Wiga Star** und **Sun Star**: Rollladenkasten, Blenden und Führungsschienen dunkelbraun, weiß oder silbern beschichtet. Der Rollladenbehang beim **Studio Star** und **Wiga Star** ist silbern eloxiert. Der des **Sun Stars** ist weiß, hellbeige oder silbern beschichtet.

Die genannten Teile können gegen gesonderte Berechnung auch in weiteren Farben beschichtet werden. Wir empfehlen RAL Farbtöne.

## Die besonderen Profile mit entsprechender Ausstattung

Die Führungsschienen sind beim **Studio Star** mit PPN-Bürstendichtungen zur Abdichtung, Schalldämmung und zum verschleißfreien Betrieb ausgerüstet.

Je nach Ausführung ist das Abschlussblendenprofil ebenfalls mit Bürstendichtungen zur Licht- und Schalldämmung ausgestattet.

Beim **Wiga Star** und **Sun Star** werden anstelle der PPN-Bürsten PBTP-Gleitprofile eingesetzt.

## Wenn Hindernisse den Rollladenlauf stören ...

Dann ist das für den **Studio Star, Wiga Star** und den **Sun Star** meist problemlos. Schutzschaltungen zur

Drehmomentüberwachung des Motors oder elektromechanische Einheiten zur Überwachung und zur Überprüfung der Seilspannung, wenn z.B. Fremdkörper eindringen, lassen erst gar keinen Schaden entstehen.

Bei Temperaturen um den Gefrierpunkt und/oder darunter, in Verbindung mit einer hohen Luftfeuchtigkeit, ist aus physikalischen Gründen bei einzelnen Einsätzen ein Einfrieren der engscharnierten Rollladenlamellen möglich.

Wir beraten Sie gerne, wie man Abhilfe schaffen kann und was gegebenenfalls zu tun ist.

Mehr darüber lesen Sie auch in der Betriebsanleitung. Ein beheizter Rollladenkasten für den **Studio Star** kann gegen gesonderte Berechnung zusätzlich angeboten werden.

## Schöner leben mit Somfy – Steuerungen

- Individuell einstellbare Zeitschaltung
- Individuell speicherbare Rollladenpositionen
- Steuerung per Sonnenfühler
- Zeitschaltautomatik bei Abwesenheit
- Zentrale Steuerung
- Automatisch bis zu 30% Energie sparen
- Funksystem: Die bequemste Lösung

**somfy.**





# Grundformen – Studio Star, Wiga Star, Sun Star

Mit 12 Grundformen und allen möglichen Varianten entstehen unendliche Gestaltungsmöglichkeiten.

## Beachten Sie bitte:

Bei den Rollladenformen GS – GSU – SIG – SIGU – SI – SIU – R – und RU wird das Zugseil nicht in den Führungsschienen verdeckt geführt. Die abgebildeten Typenbezeichnungen gelten nur für den **Studio Star**.

Grundsätzlich läuft der Rollladen beim **Studio Star** und **Wiga Star** von unten nach oben. Selbstverständlich läuft er ebenso technisch korrekt von oben (Rollladenkasten) nach unten. Dann kommt am Ende der Typenbezeichnung ein zusätzliches "U". Beispiel: Aus Typ "S" wird ein "SU".

Beim **Wiga Star** gelten dieselben Typenbezeichnungen. Es kommt an erster Stelle ein "D" (Dach). Nach unserem Beispiel wird ein "S" bzw. "SU" ein "DS" oder ein "DSU".

Jeder **Studio Star** und **Wiga Star** wird individuell nach Ihren Fensterformen produziert.

Der **Sun Star**, die wirtschaftlichste Lösung, wird nur in rechteckiger Form gebaut und hat keine spezielle Typenbezeichnung.

Ob Alt- oder Neubau, Reihenhaushaus, Villa, Geschäfts-, Verwaltungs- oder Industriebau, allen Varianten moderner Architektur wird der **Studio Star**, **Wiga Star** oder **Sun Star** in Funktion und Gestaltung gerecht.

Im gemeinsamen Dialog mit unserem Fachberater finden Sie die besten Lösungen.

Der nachträgliche Einbau ist einfach. Die in der Produktion fertig erstellte Einheit wird schnell, sauber und fachgerecht montiert.

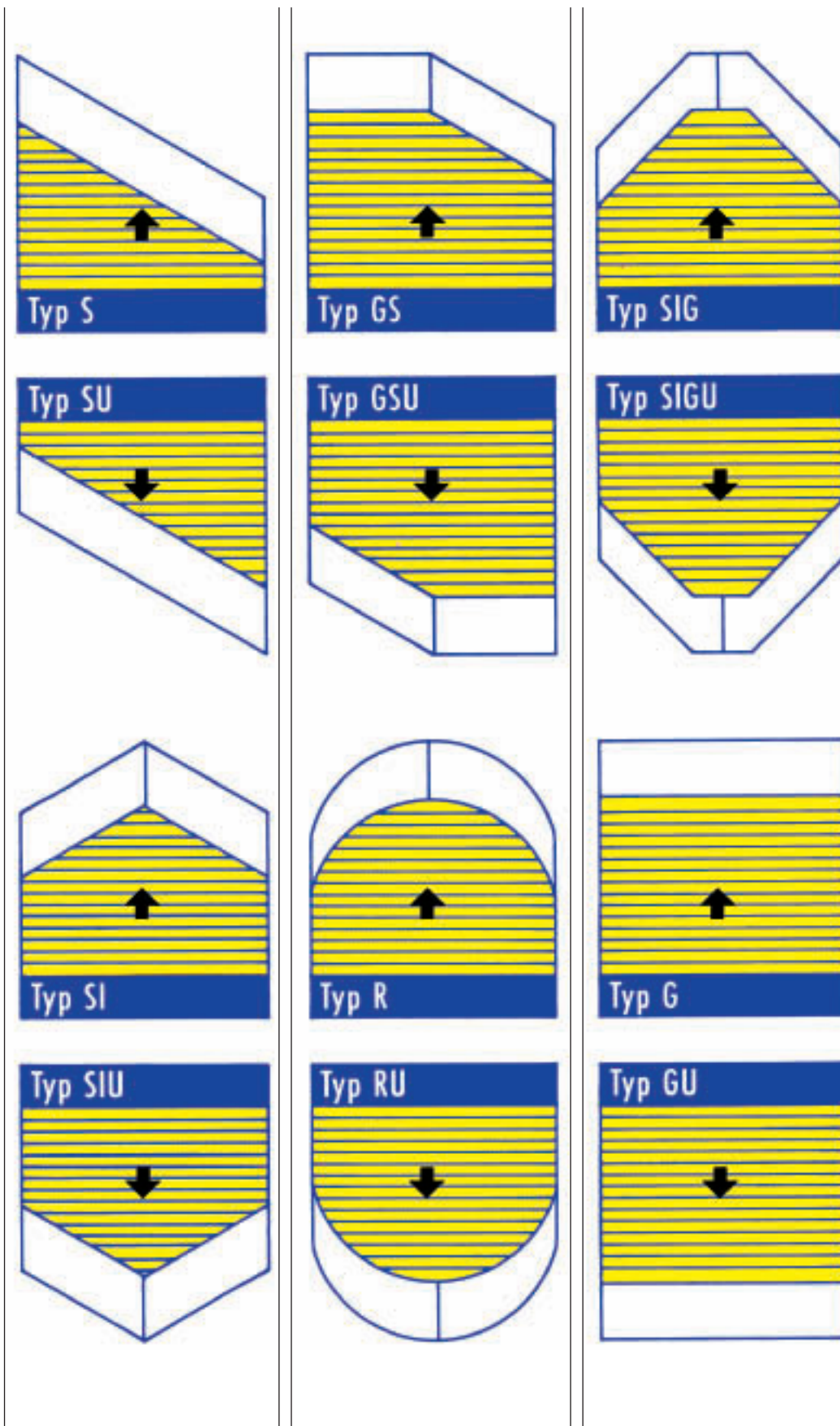



# Der High-Tech-Antrieb

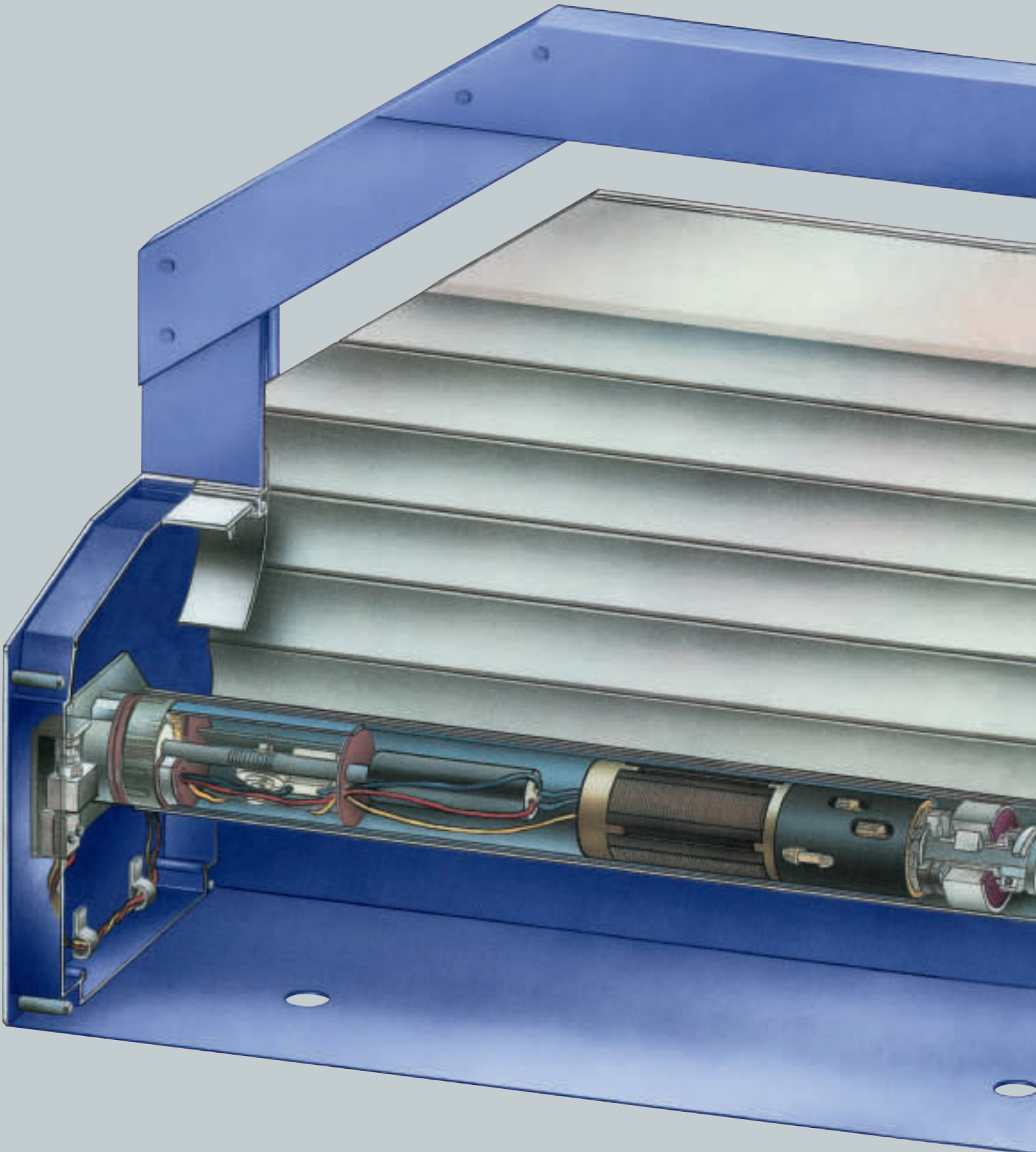



Anschlußwerte / Motordaten			
	Studio Star	Wiga Star	Sun Star
S-ABS Rohrmotor:	50/12-30		50/30
ABS Motor:		60/55	
Drehmoment:	12-30 Nm	55 Nm	30 Nm
Drehzahl:	12 U/min	13 U/min	12 U/min
Stromart:	1 Phasen AC	1 Phasen AC	1 Phasen AC
Spannung:	220V / 50 Hz	220V / 50 Hz	220V / 50 Hz
Stromaufnahme:	0,78 A	1,1 A	0,78 A
Leistung:	175 W	253 W	175 W
Einschaltdauer:	ca. 5 min.	ca. 5 min.	ca. 5 min.

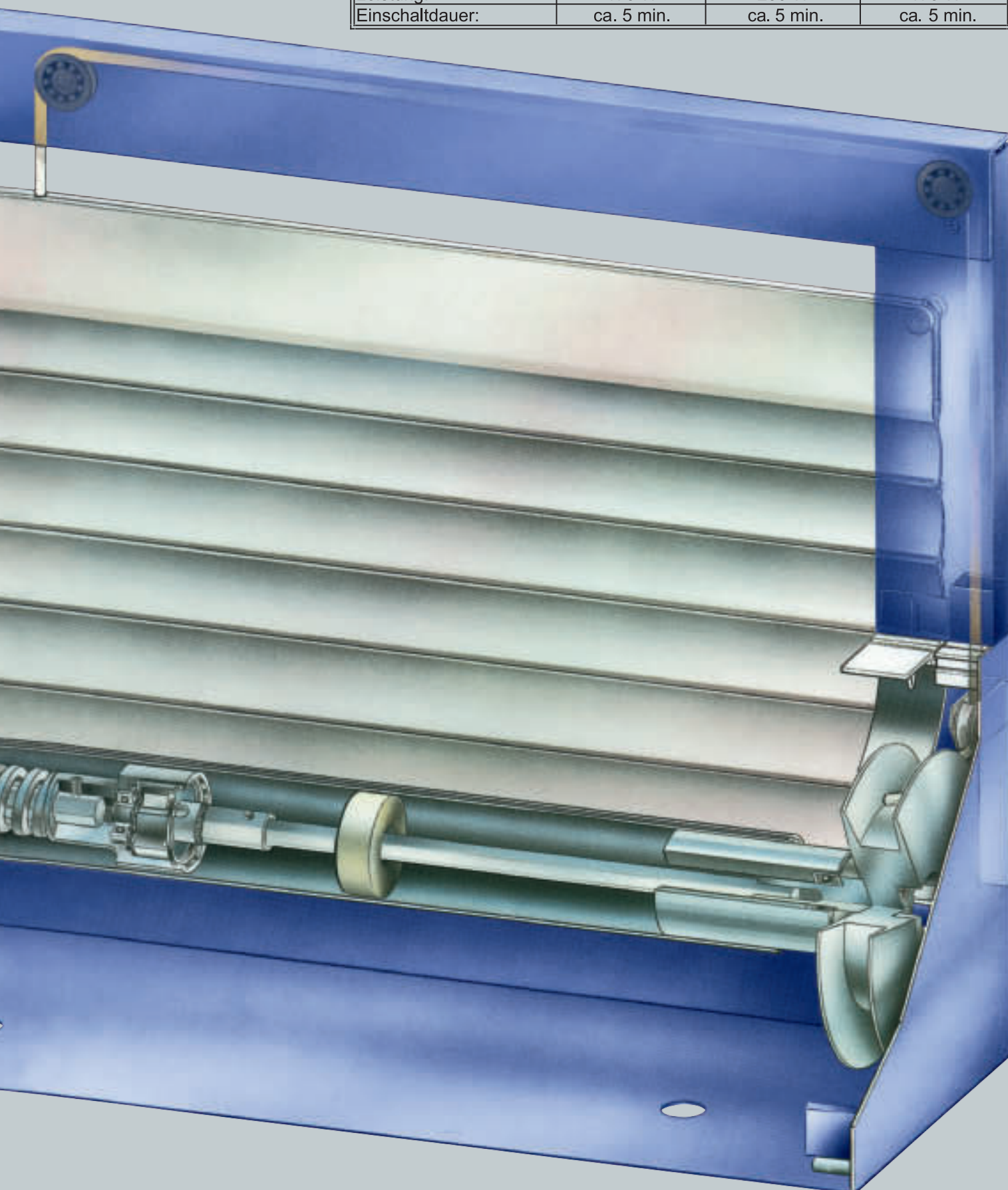



## Aluminiumprofile

### Kastengröße

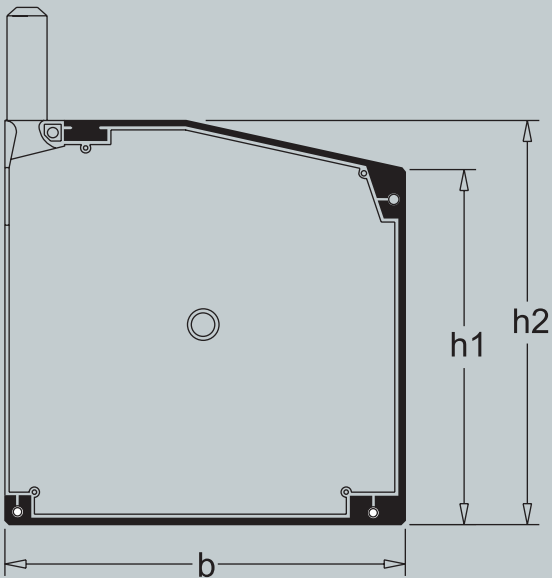

Studio Star - oben/unten liegender Rollladenkasten

Rollladenhöhe bis zu		b	h1	h2
eloxiert	lackiert			
2100 mm	1900 mm	135 mm	122 mm	135 mm
3500 mm	3200 mm	165 mm	145 mm	165 mm
5000 mm	4500 mm	195 mm	170 mm	195 mm

Wiga Star - oben/unten liegender Rollladenkasten

Rollladenhöhe bis zu		b	h1	h2
eloxiert	lackiert			
2800 mm	2500 mm	165 mm	145 mm	165 mm
4800 mm	4300 mm	195 mm	170 mm	195 mm

Sun Star - oben liegender Rollladenkasten (Dachneigung 10°-70°)

Rollladenhöhe bis zu		b	h1	h2
1800 mm	205 mm			
3400 mm	250 mm	175 mm	250 mm	
5600 mm	300 mm	215 mm	300 mm	

#### Studio Star

Führungsschiene

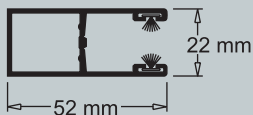

Blende

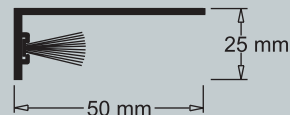

#### Wiga Star

Führungsschiene

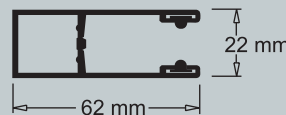

Blende

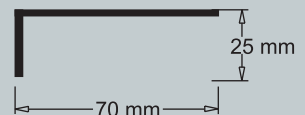

#### Studio Star Typ R

Führungsschiene

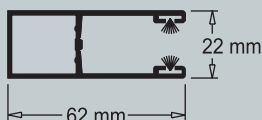

Blende

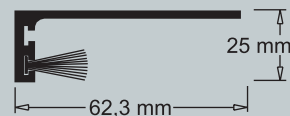

#### Sun Star

Führungsschiene

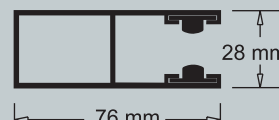

Blende

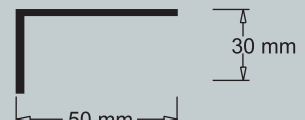

### Zusatzprofile für Wiga Star, Studio Star und Sun Star

Gleitunterlage

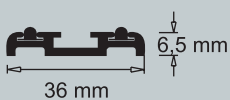

Führungsunterlage

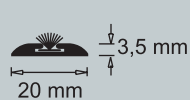

Stabilisator

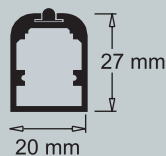

Einlegeprofile

Als Einlagen der Aluminiumprofile werden, je nach Einsatzgebiet PPN-Bürstendichtungen zur Geräuschdämmung und Abdunkelung, oder PBTP - Profile als wetterfeste Gleitprofile verwendet.



## Kombinationsbeispiele Studio Star

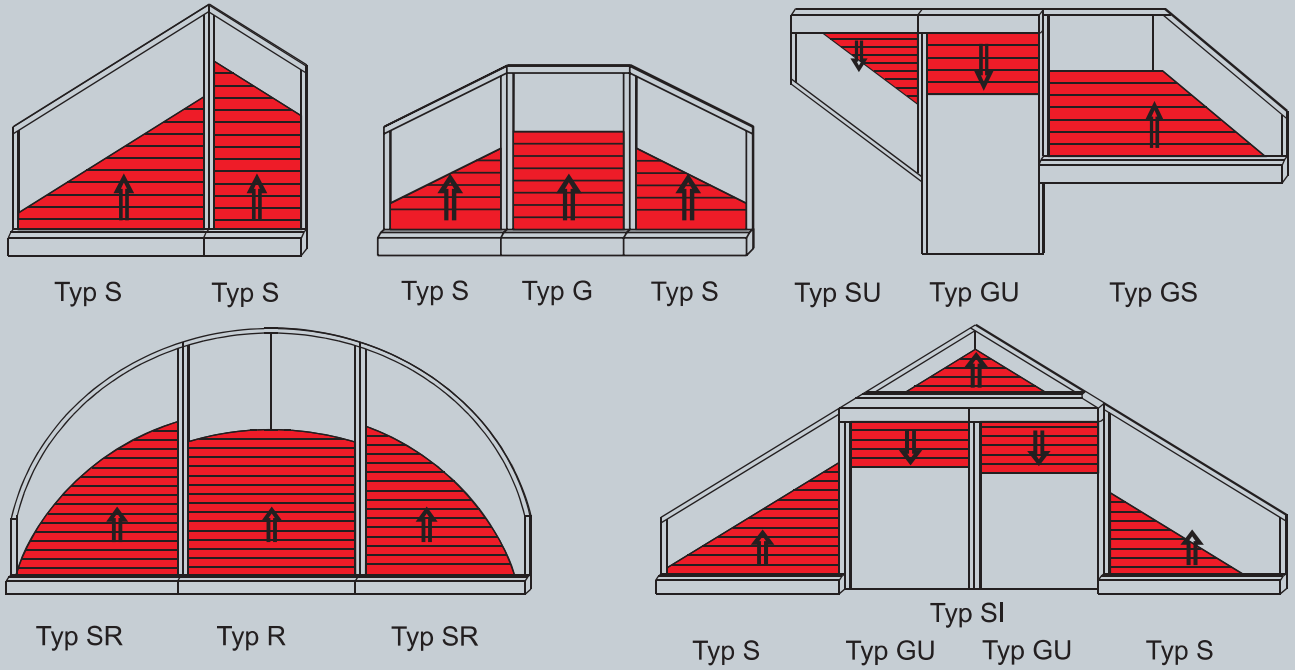

## Kombinationsbeispiele Wiga Star

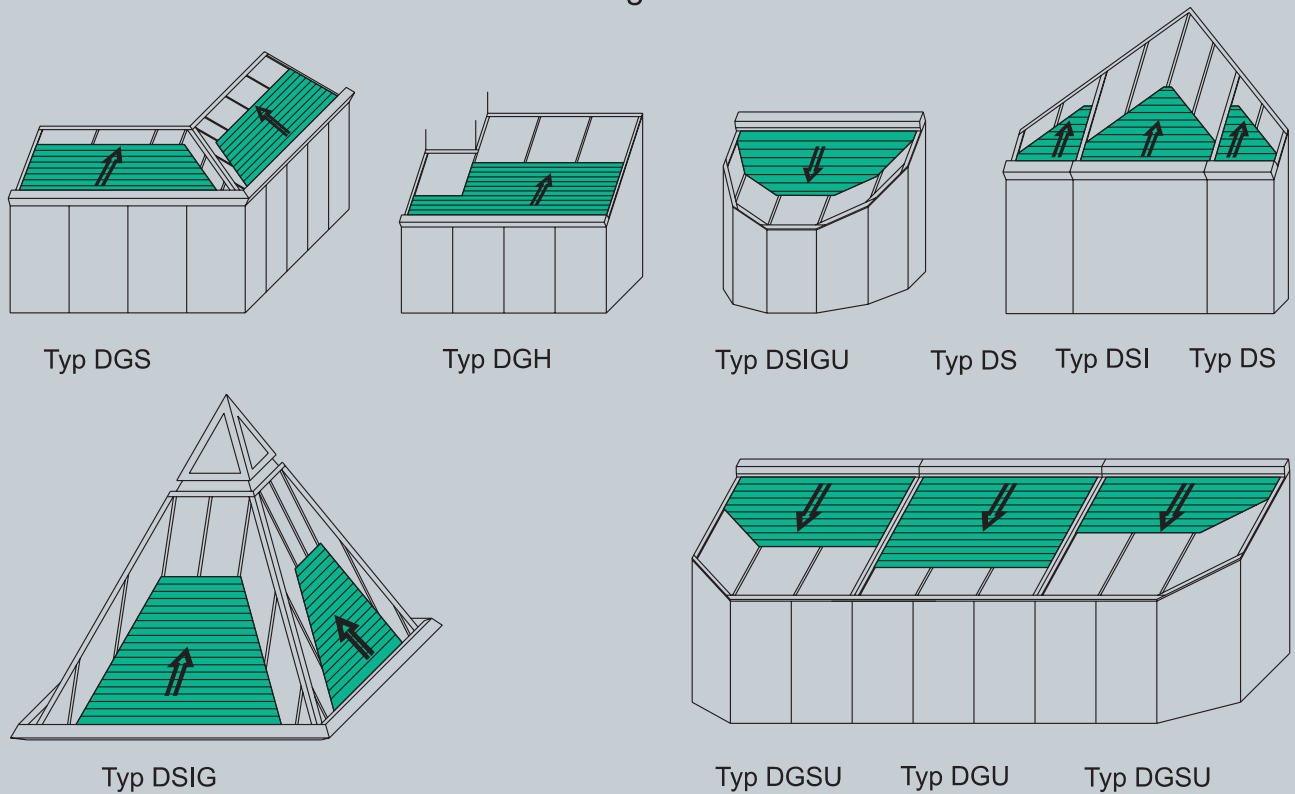



Studio Star – das konsequente Design eines Schrägrollladens – natürlich von unten nach oben, damit die gelungene Architektur nicht gestört wird.

